

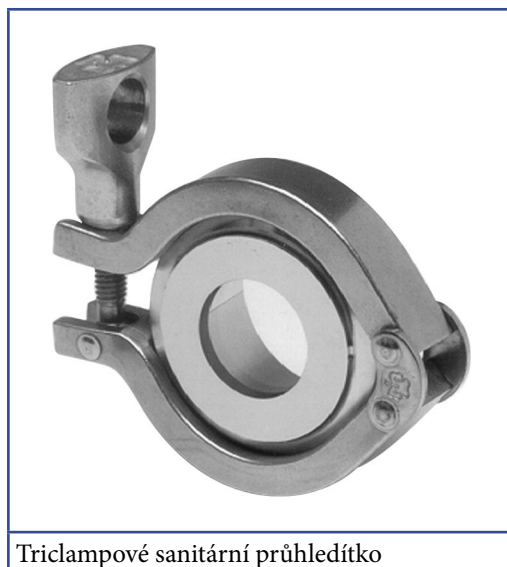

# Průhledítko typ: Triclamp

Průhledítko  
pro triclampové spojení



Triclampové sanitární průhledítko

#### Použití:

- pro spojení CLAMP dle DIN 32676 / ISO 2852

#### Výhody:

- vhodné pro potravinářský průmysl a sterilní aplikace
- vysoká bezpečnost
- snadná instalace

#### Osvědčení:

- standard 3A pro potravinářský průmysl

#### Technická data:

- testováno dle standardů: DRGL 97/23/EG, AD 2000, DIN 7079-1, 5/1999
- materiály dle VdTÜV specifikace, vztahují se ke standardům DIN/EN

#### Materiálové certifikáty:

- certifikát o shodě dle EN 10204-3.1

#### Provozní podmínky:

- tlak: -1 až 25 bar (viz. tabulka níže)
- teploty:

materiál tělesa průzoru:	1.4462	-30 °C až +280 °C
	2.4602	-60 °C až +300 °C
	2.4610	-60 °C až +300 °C

#### Materiály:

- těleso průzoru: 1.4462, 2.4602, 2.4610
- sklo: borokřemičitan dle DIN 7080

#### Rozměry:

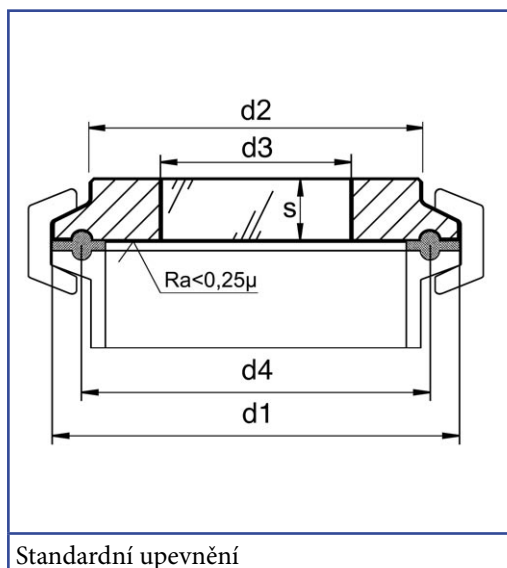

Standardní upevnění

Jmenovitý průměr			d1	d2	d3	d4	S	Max. provozní tlak (bar)
DN (DIN)	DN (ISO)	ASME-BPE Inch						
-	-	1/2" / 3/4"	25	18	10	20,5	10	25
10/15/20	8/10/15	-	34	21	12	27,5	7	25
25/32/40	20/25/32	1" / 1 1/2"	50,5	41	25	43,5	10	16
50	40	2"	64	52	30	56,5	10	16
-	50	2 1/2"	77,5	69	35	70,5	10	16
65	65	3"	91	76	40	83,5	10	10
80	80	3 1/2"	106	90	50	97	10	10
100	-	4"	119	101	55	110	12	10
-	100	4 1/2"	130	114	60	122	16	10
-	-	5"	144,5	127	65	134,5	16	10
125	-	-	155	138	70	146	16	6
-	-	6"	167	152	75	156,5	16	6
150	-	-	183	160	75	174,3	16	6
-	-	8"	217,5	198	100	207,4	18	6
200	-	-	233,5	210	100	225,1	18	6
-	-	10"	268	245	120	257,8	20	6
250	-	-	287,5	266	120	278,4	20	6
-	-	12"	319,3	300	140	309,1	22	6
300	-	-	338,3	316	140	328,4	22	6